

NEXI KIUAS NK09

Kiukaan ensimmäinen lämmitys on ilman kiviä, sillä hiiliteräksessä on varastointirasvaa, joka on hyvä polttaa pois lämmittämällä.

Huomioikaa ensimmäisenä pohjalevy, joka on kiristetty säätöjaloilla pohjaa vasten. Säätäkää jalkoja auki niin, että levyn ja kiukaan väliin tulee rakoa. Pohjalevy on jäähdytyslevy, jonka tarkoitus onkin olla vapaasti liikkuva. Ilmarakoa on hyvä siis jättää kiukaan ja levyn väliin. Riittävät ilmaraot saadaan kiertämällä säätöjalkoja vähintään 10 mm auki.

Huomioikaa aina, että kiukaan alla eikä sen välittömässä läheisyydessä (noin 20 cm säteellä) saa olla palavia materiaaleja.

Varmista myös, että asetat kiukaan tasaiselle alustalle. Kokeile, että kiuas seisoo tukevasti. Säädä jalkoja tarvittaessa niin, että kiuas tuntuu tukevalta.

Kiukaalle ei suositella heitettäväksi merivettä. Käyttäkää löylyvetenä mieluummin makeaa vettä.

Kiuaskivet on hyvä asetella huolella koko kivitilan alueelle. Koska kiukaan lämpötilat ovat suurimmat lähellä piippua, asettakaa kiviä ”pyramidin” muotoon myös piipun ympärille.

Jo heti ensimmäisen käyttökerran jälkeen kiukaan kivitilan pintaan tulee ruostetta. Kyseessä on pintaruoste, joka johtuu löylyvedestä. Kiukaan käyttöön pintaruoste ei vaikuta.

Suosittellemme pintaruosteen harjaamista teräsharjalla/teräsvillalla sekä kevyttä öljyämistä (aseöljy), kun varastoitte kiukaan pidemmäksi aikaa. Muistakaa polttaa öljy jälleen pois ilman kiviä, kun otatte kiukaan taas käyttöönne.

Suosittellemme kipinäsuojan käyttämistä. Mikäli kipinäsuoja nokeentuu, on se hyvä puhdistaa parhaimman vedon säilyttämiseksi.

Nokeentuminen johtuu useimmiten märästä tai epäpuhtaasta (esim. maalattu) polttopuusta.

Savuhormit on hyvä nuohota aina silloin tällöin. Irrota savuhormit toisistaan ja nuohoa ne yksitellen vaikkapa kuusenoksalla.

Kun pakkaat kiukaan takaisin laatikkoon, niin tyhjennä tuhkaluukku ja tulipesä. Varmista, että et jätä kytevää tuhkaa maastoon.

Nexi-Tuote OY
Nexi Product Ltd
Mob. +358 10239 1150

PerheNexi telttasaunan pystytysohjeet

Kokoa ensin teltan runko (ks. kuva). Yhdistä teltan katto-osat seuraavasti:

1. Laita merkitsemättömät putket (2.2.) kiinni toisiinsa (=harjaputki) ja aseta ne yhdistettynä maahan.
2. Yhdistä teipeillä merkityt putket (1.1. ja 3.3. = räystääputket). Aseta ne harjaputken (2.2.) molemmille puolille siten, että kaikki ovat maassa vierekkäin samansuuntaisesti.

Tärkeää! Räystääputkiin on teipeillä merkitty se puoli kulmasta, johon jalat kiinnitetään. Tarkkaan katsoessa huomaa, että kulman teipattu puoli kääntyy hieman ulospäin. Teltan rungon jalkojen on tarkoitus ”harottaa” ja siksi on tärkeää, että kiinnität jalat oikeaan kohtaan. Jos ulospäin kääntyvä puoli on teltan harjaa kohti, on katto-osan väliputkien kiinnitys mahdotonta ja niiden väkivaltainen kiinnittäminen voi vääntää runkoa.

3. Yhdistä seuraavaksi räystääputket harjaan kiinni väliputkilla **A**. Katon kehikko on nyt valmis!
4. Tämän jälkeen ruuvaa jalat **B** yhteen. On tärkeää, että jalat ruuvataan yhteen tiukasti. Muuten ne eivät pysy suorina ja ruuvien kierteet voivat rikkoutua. (Vinkki; jos et saa kierrettyä putkia tiukkaan yhteen, niin laita väliin prikka)
5. Kiinnitä seuraavaksi toisen puolen jalat nostamalla varovasti kattokehikkoa. Siirry sitten toiselle puolelle ja kiinnitä toiset kaksi jalkaa. Teltan runko on nyt pystyssä!
6. Varmista, että kaikki liitokset ovat hyvin kiinni.

7. Ota telttakangas ja avaa vetoketju kokonaan auki. Siirry teltan taakse ja vedä kangas rungon yli. Asettele kangas huolellisesti kaikista nurkista ja harjalta siten, että se istuu hyvin rungon päällä. Laita teltan sisällä kankaassa olevat lenkit rungon jalkojen koukkuihin kiinni. Sulje vetoketju ja tarkista, että teltta seisoo ryhdikkäästi.
8. Aseta suojakate paikoilleen siten, että piipun läpiviennit osuvat kohdalleen. Tämän jälkeen kiinnitä harusnarut siten, että pujotat narun suojakatteen kulmissa ja harjalla olevista D-lenkeistä läpi. Kiinnitä harusnarut teltan kulma- ja harjalenkkeihin.
9. Vedä harusnaru tiukaksi ja kiinnitä maakiilaan. Säädä suojakate D-lenkkien avulla tiukaksi (D-lenkkien tulee lukita harusnarut). Kiristä harusnarut.

Tärkeää! Jos saunassasi on piipun läpivienti oven vieressä, niin muista kiinnittää kiukaan puoleinen ovi-osa maakiilalla maahan. Näin teltan osat eivät osu ovea avattaessa kuumaan kiukaaseen.

Helmakankaan päälle on hyvä nostaa kiviä, jolloin kova tuuli ei nosta helmaa ylös. Helman jokaisessa kulmassa on purjerenkaat, joiden läpi voi laittaa maakiilat (lisämaakiilat hankittava erikseen).

Telttasaunassa on hyvät happirikkaat löylyt ja saunominen venyy helposti useiden tuntien mittaiseksi. Jos saunot paljon, niin muista tuulettaa muutamien päivien välein teltan katto irrottamalla suojakate tai tuulettamalla muulla tavoin teltan ja suojakatteen välinen tila.

Luonnonläheisiä löylyjä!

Nexi-Tuote Oy – Saunomisen vapautta jo vuodesta 1991

www.nexi.fi

PERHENEXI RUNGON KOKOAMISOHJE

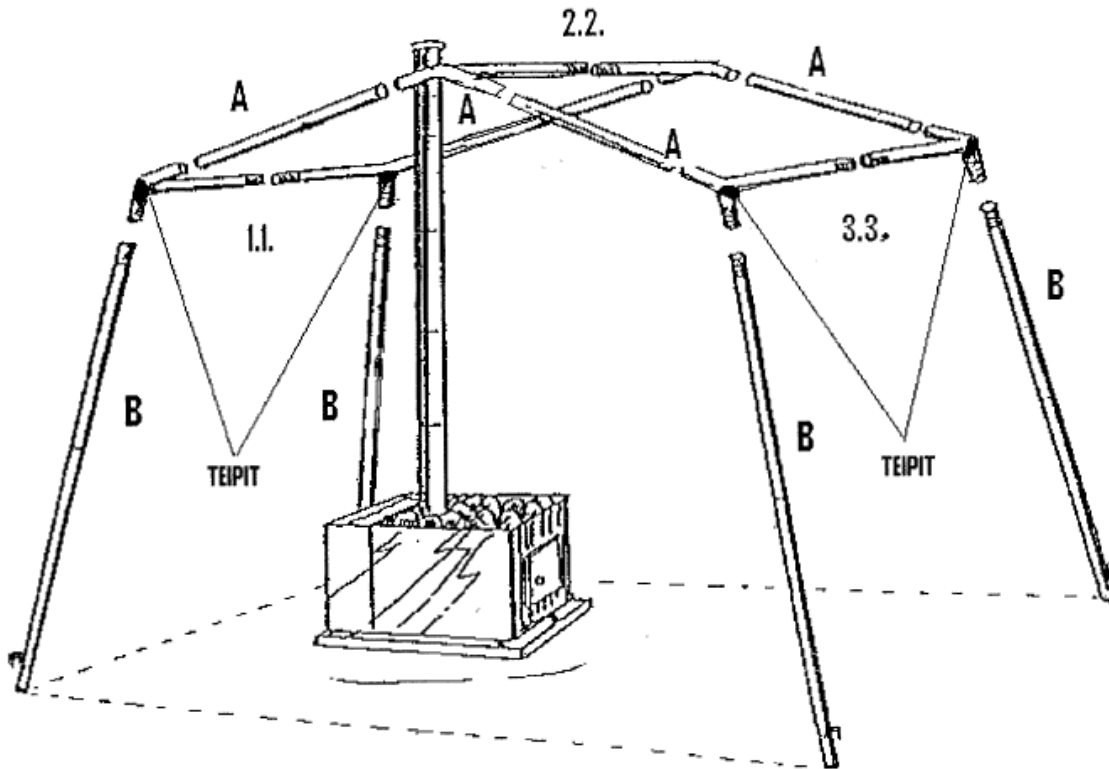

RUNGON OSAT

Katon harja- ja räystäspanket (1.1./2.2./3.3. yht. 6 kpl)

Katon väliputki ja jalkaputken yläosa (A/B yht.8kpl)

Jalkaputken alaosa, jossa koukku (B yht. 4 kpl)

Varustelista:

4 kpl Runkoputki, katonreuna (A)

8 kpl Runkoputki, jalat (B)

6 kpl Runkoputki, harja ja räystäät (1.1, 2.2., 3.3.)

1 kpl Kiuas (tuhkaluukku, arina)

6+1 kpl Piippu, hormiosa + kipinäsuoja

Lisäkate-telttakangas

Ulkotelttä

Maakiilat ____ kpl

TÄRKEÄ MUISTAA!

NEXI TELTTASAUNA, JOSSA KIUAS ON SIOITETTUNA SISÄÄNTULON PUOLELLE "OVEN" VIEREEN.

TELTASAUNAN SISÄÄNTULON LIEPEESSÄ ON KIINNITYSLENKKI, JONKA AVULLA SISÄÄNTULON KIUKAAN PUOLINEN "OVENLIEVE" ON KIINNITETTÄVÄ MAAKIILALLA MAAHAN. TÄMÄ ON TEHTÄVÄ SIKSI, ETTÄ "OVENLIEVE" EI OSUISI KUUMAAN KIUKAASEEN. SUOSITTELEMME LISÄKSI, ETTÄ LAITATTE KIINNITETYN "OVENLIEPEEN" ULKOPUOLELLE PVC-HELMAN PÄÄLLE JOTAIN PAINAVAA, KUTEN ESIMERKIKSI KIVIÄ.

KOSKA KIUAS ON NYT KULKUAUKON LÄHELLÄ ON OLTAVA ERITYISEN VAROVAINEN LIIKUTTAESSA SAUNAA JA SAUNASTA ULOS.

Nexi-Tuote Oy

Nexi Product Ltd

Mob. +358 10239 1150